

WÄRMEPUMPEN SUPREME AIO - HPSA

A+++ | R32 WiFi | Modbus



SPLIT WHIT DHW TANK 4-16kW



Bei den HPSA-Modellen handelt es sich um hocheffiziente Luft-Wasser-Wärmepumpen in Splitbauweise - Außen- und Inneneinheit (ohne Frostschutzmittel oder andere Frostschutzarten für den Wasserkreislauf), mit eingebautem Edelstahl-Warmwasserspeicher (190 l, 240 l) im Innengerät. Die Geräte sind durch isolierte Kupferrohre verbunden und mit Kältemittel bis zu 15m Rohrlänge vorgefüllt.

Hauptmerkmale des Außengeräts:

- » Doppelrotor DC-Inverterverdichter
- » DC-Lüftermotor
- » Kompakte Größe (nur 1 Ventilator)
- » Bodenwanneheizung

Hauptmerkmale des Innengeräts und der Steuerung:

- » Hocheffiziente interne Wasserpumpe
- » Eingebaute Zusatzheizung 3 kW
- » Eingebauter Warmwasserspeicher aus Edelstahl
- » Material des Tanks: SUS 316L
- » 45mm PUR-Wärmedämmung
- » Wasserfilter, 3-Wege-Ventil für Warmwasser
- » Wochenzeitschaltuhr
- » Äquithermische Steuerung (je nach Außentemperatur)
- » Steuerung nach Raumtemperatur oder Wassertemperatur
- » Zwei-Zonen-Regelung mit externen Thermostaten
- » Steuerung von bis zu 4 externen Umwälzpumpen
- » Verschiedene Funktionen - Desinfektion, Urlaub, Silent Modus, Leistungsbegrenzung, Kaskadenregelung...

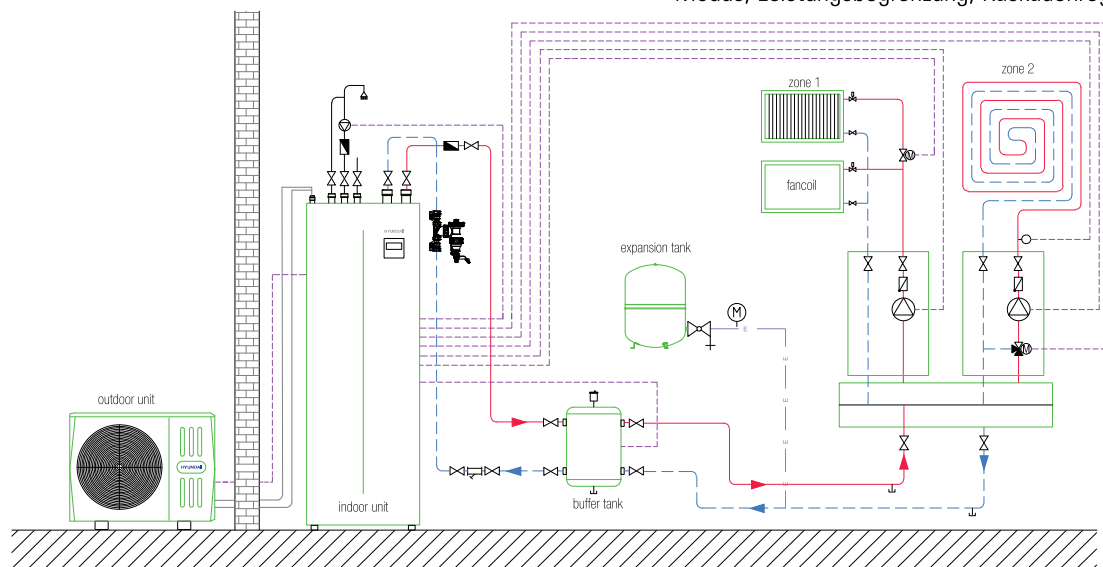

KAPAZITÄT	4 kW	6 kW	8 kW	10 kW	12 kW	14 kW	16 kW
Außengerät	HPSO-04-D1L1-A1	HPSO-06-D1L1-A1	HPSO-08-D1L1-A1	HPSO-10-D1L1-A1	HPSO-12-D1L3-A1	HPSO-14-D1L3-A1	HPSO-16-D1L3-A1
Innengerät	HPSA-0410-190-D1L1H3-A1 /// HPSA-0410-240-D1L1H3-A1				HPSA-1216-240-D1L1H3-A1		

HEIZBETRIEB (WASSERTEMPERATUR 30/35°C, DURCHSCHNITTSKLIMA)

Luft 7/6°C (DB/WB)	Heizleistung / Leistungsaufnahme	kW	4,25 / 0,82	6,20 / 1,24	8,30 / 1,60	10,00 / 2,00	12,10 / 2,44	14,50 / 3,09	16,00 / 3,56
	COP Heizfaktor		5,20	5,00	5,20	5,00	4,95	4,70	4,50
Luft 2/1°C (DB/WB)	Heizleistung / Leistungsaufnahme	kW	4,45 / 1,10	5,50 / 1,39	7,10 / 1,73	8,20 / 2,02	9,30 / 2,35	11,40 / 3,12	13,00 / 3,71
	COP Heizfaktor		4,05	3,95	4,10	4,05	3,95	3,65	3,50
Luft -7/-8°C (DB/WB)	Heizleistung / Leistungsaufnahme	kW	4,80 / 1,52	6,10 / 2,00	7,10 / 2,18	8,25 / 2,62	10,00 / 3,33	12,00 / 4,29	13,30 / 4,93
	COP Heizfaktor		3,15	3,05	3,25	3,15	3,00	2,80	2,70
Luft -15°C (DB)	Heizleistung / COP	kW	2,9 / 2,48	3,57 / 2,43	5,45 / 2,53	5,73 / 2,56	7,28 / 2,62	7,86 / 2,60	8,80 / 2,32
Energieklasse / saisonale Effizienz SCOP			A+++ / 4,85	A+++ / 4,95	A+++ / 5,21	A+++ / 5,19	A+++ / 4,81	A+++ / 4,72	A+++ / 4,62

HEIZBETRIEB (WASSERTEMPERATUR 47/55°C, DURCHSCHNITTSKLIMA)

Luft 7/6°C (DB/WB)	Heizleistung / Leistungsaufnahme	kW	4,40 / 1,49	6,00 / 2,00	7,50 / 2,36	9,50 / 3,06	12,00 / 3,87	13,80 / 4,60	16,00 / 5,52
	COP Heizfaktor		2,95	3,00	3,18	3,10	3,10	3,00	2,90
Luft -7/-8°C (DB/WB)	Heizleistung / Leistungsaufnahme	kW	4,00 / 2,05	5,15 / 2,58	6,15 / 3,00	6,85 / 3,43	10,00 / 4,88	11,00 / 5,37	12,50 / 6,19
	COP Heizfaktor		1,95	2,00	2,05	2,00	2,05	2,05	2,02
Energieklasse / saisonale Effizienz SCOP			A++ / 3,31	A++ / 3,52	A++ / 3,36	A++ / 3,49	A++ / 3,45	A++ / 3,47	A++ / 3,41

DHW-ZUBEREITUNG (NACH EN16147, MITTLERES KLIMA)

Energieklasse / COP Heizfaktor			A+ / 3,10 /// A+ / 3,34	A+ / 3,10 /// A+ / 3,34	A+ / 3,02 /// A+ / 3,36	A+ / 3,02 /// A+ / 3,36	A+ / 3,00	A+ / 3,00	A+ / 3,00
---------------------------------------	--	--	--------------------------------	--------------------------------	--------------------------------	--------------------------------	------------------	------------------	------------------

HEIZBETRIEB (GEMÄSS EN14825, DURCHSCHNITTLICHES KLIMA, ANWENDUNGEN BEI NIEDRIGEN TEMPERATUREN)

Heizleistung Prated	kW	5,52	6,82	8,12	9,17	12,00	13,73	15,21
Saisonaler Wirkungsgrad ηs		191%	195%	205%	205%	189%	186%	182%

KÜHLBETRIEB (WASSERTEMPERATUR 12/7°C)

Luft 35/24°C (DB/WB)	Kühlleistung / Leistungsaufnahme	kW	4,70 / 1,36	7,00 / 2,33	7,40 / 2,19	8,20 / 2,48	11,60 / 4,22	12,70 / 4,98	14,00 / 5,71
	EER-Kühlfaktor		3,45	3,00	3,38	3,30	2,75	2,55	2,45
Saisonaler Wirkungsgrad SEER			4,99	5,34	5,83	5,98	4,86	4,83	4,67

ARBEITSBEGRENZUNGEN

Heizung (Außentemperatur / Wasseraustrittstemperatur)		-25°C bis 35°C / 25°C bis 65°C
Kühlung (Außentemperatur / Wasseraustrittstemperatur)		-5°C bis 43°C / 5°C bis 25°C
Warmwasserbereitung (Außentemperatur / Wasseraustrittstemperatur)		-25°C bis 43°C / 30°C bis 60°C

ELEKTRISCHE ENERGIEVERSORGUNG

Stromversorgung			zum Innen- und Außengerät						
Innen gerät	Elektrische Energieversorgung		1~230V/50Hz			1~230V/50Hz			
	Größe des Stromkabels / Schutz		3 x 2,5mm² / 16A (2P B)			3 x 2,5mm² / 16A (2P B)			
	Max. Stromstärke	A	14,3			14,3			
Außen gerät	Elektrische Energieversorgung		1~230V/50Hz			3~400V/50Hz			
	Größe des Stromkabels / Schutz		3 x 2,5mm² / 16A (2P C)		3 x 2,5mm² / 20A (2P C)		5 x 2,5mm² / 16A (4P C)		
	Max. Stromstärke	A	12	14	16	17	10	11	12
Kommunikationskabel			abgeschirmt 2 x 0,75mm²				abgeschirmt 2 x 0,75mm²		

INNEGERÄT

Modell		HPSA-0410-190-D1L1H3-A1 /// HPSA-0410-240-D1L1H3-A1	HPSA-1216-240-D1L1H3-A1
Schalleistungspegel / Schalldruckpegel	dB(A)	38 / 28	42 / 30
Abmessungen (Breite x Höhe x Tiefe) / Stückgewicht	mm	600 x 1775 x 600 / 140kg /// 600 x 2034 x 600 / 157kg	600 x 2034 x 600 / 159kg
Abmessungen (Breite x Höhe x Tiefe) / Verpackungsgewicht	mm	730 x 1920 x 730 / 161kg /// 730 x 2180 x 730 / 178kg	730 x 2180 x 730 / 180kg
Eingebaute Zusatzheizung IBH / Leistung / Leistungsstufen		ja / 3kW / 1	
Typ der internen Wasserpumpe		variable Geschwindigkeit (Förderhöhe 9m, Leistungsaufnahme 5-90W)	
Volumen/Material/Lastprofil des Warmwasserspeichers		190l / rostfreier Stahl / L /// 240l / rostfreier Stahl / XL	240l / rostfreier Stahl / XL
Wasseranschlüsse für den Raumbetrieb (Zu-/Ablauf)		R1" / R1"	
Wasseranschlüsse für Warmwasserbetrieb (Einlass/Auslass/Zirkulation)		R3/4" / R3/4" / R3/4"	
Volumen des Ausdehnungsgefäßes / Innenvolumen des Geräts	l	8 / 13,5	
Nominaler Wasserdurchfluss	m³/h	0,73	1,07
		1,43	1,72
		2,08	2,49
		2,75	

AUSSENANLAGE

Modell	HPSO-04-D1L1-A1	HPSO-06-D1L1-A1	HPSO-08-D1L1-A1	HPSO-10-D1L1-A1	HPSO-12-D1L3-A1	HPSO-14-D1L3-A1	HPSO-16-D1L3-A1
Schalleistungspegel / Schalldruckpegel Lp (1m)	dB(A)	56 / 44	58 / 45	59 / 46	60 / 49	64 / 50	65 / 51
Abmessungen (Breite x Höhe x Tiefe) / Stückgewicht	mm	1008 x 712 x 426 / 58kg		1118 x 865 x 523 / 75kg		1118 x 865 x 523 / 112kg	
Abmessungen (Breite x Höhe x Tiefe) / Verpackungsgewicht	mm	1065 x 810 x 485 / 63,5kg		1190 x 970 x 560 / 89kg		1190 x 970 x 560 / 125,5kg	
Abmessungen für die Verankerung	mm	663 x 375		656 x 456		656 x 456	
Werkseitig // zusätzliche Kältemittelfüllung R32 (GWP=675)		1,50kg // 20g/m (über 15m)		1,65kg // 38g/m (über 15m)		1,84kg // 38g/m (über 15m)	
Rohrlänge / Höhenunterschied zwischen den Einheiten	m	5 bis 30 / 20		5 bis 30 / 20		5 bis 30 / 20	
Kältemittelleitungen (flüssig - gasförmig)		6mm-16mm		10mm-16mm		10mm-16mm	

DB - Trockentemperatur, WB - Feuchttemperatur, Schalleistung nach EN12102-1, Parameter und Wirkungsgrad nach EN14511 und EN14825, Tanklastprofil nach EN16147, * - mit Anschlüssen